

<b>NEDERLANDS</b>	<b>2</b>
<b>ENGLISH</b>	<b>5</b>
<b>DEUTSCH</b>	<b>8</b>
<b>FRANÇAIS</b>	<b>11</b>
<b>ESPAÑOL</b>	<b>14</b>
<b>ITALIANO</b>	<b>17</b>



**Installatie instructies en  
eigenaarshandleiding**  
Vaste dieselbrandstoftank

**Installation instructions and  
owner's manual**  
Rigid diesel fuel tank

**Einbauanleitung und  
Handbuch für den Eigentümer**  
Feste Dieseltreibstofftank

**Instructions d'installation et  
mode d'emploi destiné au propriétaire**  
Réservoir à gazole fixes

**Instrucciones de instalación y  
manual del propietario**  
Depósito de combustible diésel rígidos

**Istruzioni per l'installazione e  
manuale per l'utente**  
Serbatoio rigidi per carburante diesel

# **Rigid diesel fuel tank 25 l**

## **FTANK25**

# 1 Inleiding

Deze handleiding geldt voor de Vetus (vaste) kunststof **dieselbrandstoftanks**. Deze tanks voldoen aan de eisen volgens ISO 21487.

Bij de installatie van een brandstoftank dienen de Europese Richtlijn Pleziervaartuigen (RCD, 2013/53/EU) en eventuele nationale wetgeving in acht te worden genomen. Pas de norm ISO 10088 toe als leidraad.

Voor afmetingen zie tekeningen op blz. 20. Voor alle afmetingen gelden toleranties van + of - 2%!

## 2 Installatie

### 2.1 Algemeen

Houdt bij het kiezen van een plaats van de tank en een plaats voor de dekvuldop met het volgende rekening:

De vulslang moet zo kort mogelijk zijn, moet continu van de dekdop naar de tank aflopen en zo recht mogelijk zijn.

Verdeel de tanks, dus het gewicht, gelijkmatig over het schip.  
(F = Brandstof (Fuel) en W = Water).

#### Opstelling

Stel de tank zodanig op dat deze goed toegankelijk is voor inspectie. De tank dient steeds boven het maximale niveau van het bilgewater te worden opgesteld.

Zorg ook voor voldoende vrije ruimte aan de bovenzijde van de tank in verband met de slangaansluitingen, deze moeten tijdens de montage goed toegankelijk zijn. Voor ventilatie dient de tank rondom ca. 1 cm vrij te blijven van schotten of andere tanks.

Zorg voor een voldoende stevige fundatie om de tank op te stellen en goed vast te kunnen zetten. De afmetingen van een tank nemen in geringe mate toe als deze gevuld is. Houd hiermee rekening met het vastzetten van de tank.

Zet de tank vast met de bevestigingsbanden deze staan uitzetten van de tank toe.

#### Montage in zeilschepen

Houd rekening bij het monteren, dat de vulslang te allen tijde aan dezelfde boordzijde gemonteerd dient te worden als de tank. Dit voorkomt mogelijk een te grote overdruk bij varen onder helling.



#### WAARSCHUWING

Plaats de vuldop nooit in een afgesloten ruimte, gemorste brandstof kan dan in het schip terechtkomen!

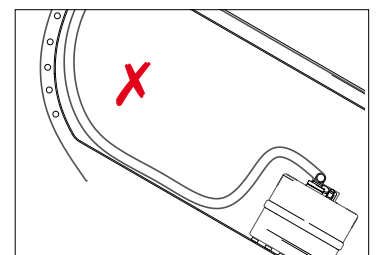
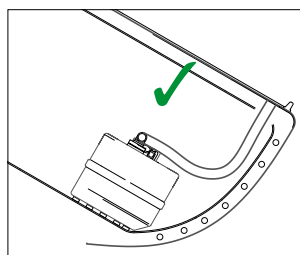
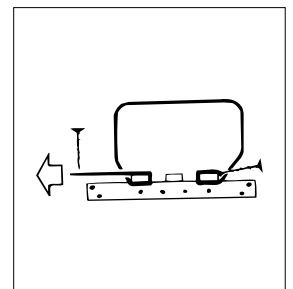
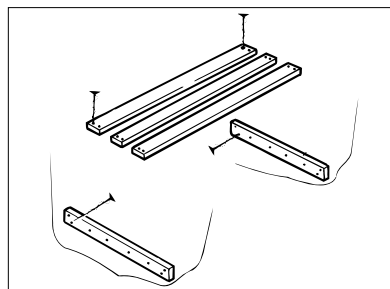
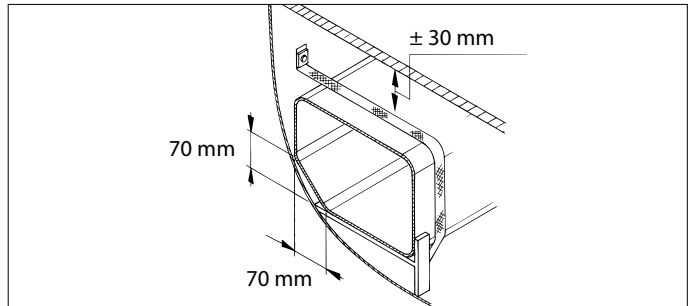
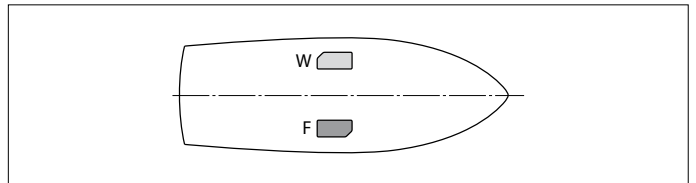

## 2.2 Montage van de fittingen

- Plaats de rubber tules in de al voorgeboorde gaten.
- Eén bepaalde aansluitzijde van elke fitting moet steeds in de rubber tule worden geplaatst.
- Bevochtig de fittingen en pers deze in de rubber tules.

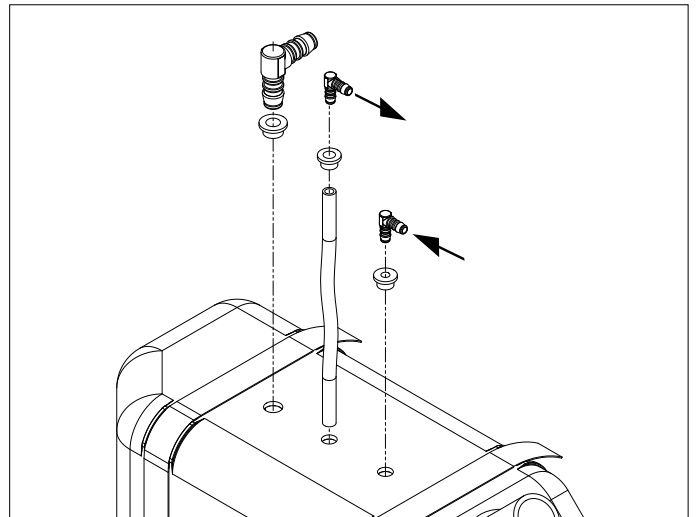

## 2.3 Aansluiten van de tank

### • Vuldop

Monteer de vuldop (5).



**TIP!**

Via de vuldop kan tijdens het vullen brandstof overlopen en op het dek terechtkomen. Dit is te voorkomen door het installeren van een Vetus brandstofoverloop (11) tussen vuldop (5) en de tank. Raadpleeg de bijbehorende handleiding voor installatie van de Vetus brandstofoverloop.

### • Vulslang

Monteer een vulslang (6) tussen de vuldop en de tank, pas hiervoor een brandstofbestendige slang met een inwendige diameter van 51 mm toe. Installeer deze slang zodanig dat zowel de tank als de vuldop niet mechanisch worden belast.

### • Ontluchtingsnippel

Monteer de ontluchtingsnippel (7), zo hoog mogelijk, boven het niveau van de bovenzijde van de tank.



**WAARSCHUWING**

Kies een zodanige plaats voor de ontluchting dat uitstromende brandstof of brandstofdamp niet in het schip terecht komt!



**TIP!**

Via de ontluchtingsnippel kunnen onaangename geuren vrijkomen. Dit is te voorkomen door het installeren van een actief koolfilter (Vetus Geurfilter (10)) in de ontluchtingsleiding (8). Raadpleeg de bijbehorende handleiding voor installatie van het Vetus geurfilter.

### • Ontluchtingsleiding

Monteer de ontluchtingsleiding (8), pas hiervoor een brandstofbestendige slang met een inwendige diameter van 16 mm toe.

De ontluchtingsleiding dient, vanaf de tank gezien, voortdurend in hoogte oplopend te worden gemonteerd.

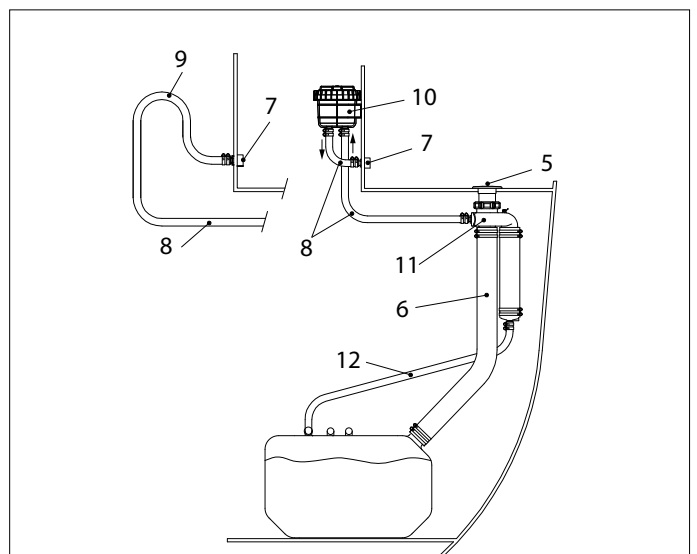

1 Brandstofaanzug	8 Ontluchtingsleiding, ø 16mm
2 Brandstofretour	9 Zwanehals
3 Vulaansluiting, ø 51 mm	10 Geurfilter
4 Ontluchting (Slangpilaar)	11 Brandstofoverloop
5 Vuldop	12 Ontluchtings- / overloop- leiding, ø 16 mm
6 Vulslang, ø 51 mm	
7 Ontluchtingsnippel	

### • Brandstoftoevoer en retour

Sluit de brandstoftoevoer (1) en de brandstofretour leiding (2) aan op de respectievelijke fittingen.

Monteer alle slangverbindingen met 2 RVS slangklemmen!

Alle metalen delen van het brandstofsysteem moeten geaard worden om vonken ten gevolge van statische elektriciteit te voorkomen. Sluit een aarddraad aan op de dekvuldop. Toe te passen draaddoorsnede tenminste 1 mm<sup>2</sup>, kleur van de isolatie groen/geel.

## 2.4 Controle

Controleer na installatie het systeem op dichtheid. Afpersdruk 20 kPa (0,2 bar).

### 3 Winterklaar maken

Het is raadzaam de brandstoftank tijdens de winterperiode volledig te vullen met brandstof om condensatie tegen te gaan.

Waterdruppels in brandstof zijn de ideale transporteurs van vuil en roest door nauwe leidingen. Een volle brandstoftank voorkomt bacterievorming in de tank.

### 4 Onderhoud

- Controleer regelmatig de ontluchtingsnippel en reinig de zeef van de ontluchtingsnippel indien noodzakelijk.
- Controleer jaarlijks de slangen en slangverbindingen op mogelijke lekkage en monteer nieuwe slangen en/of slangklemmen indien noodzakelijk.
- Controleer tevens de tank op beschadigingen ten gevolge van schavieren. Vervang een beschadigde tank onmiddellijk.

### 5 Technische gegevens

Type	: FTANK25
Inhoud *	: 25 liter
Gewicht *	: 2,5 kg
Max. druk	: 30 kPa (0,3 bar)
Materiaal	: mMPE (Metallocene Medium Density Polyethylene)
Kleur	: Wit

\*) Opgegeven zijn de nominale waarden voor inhoud en gewicht. Geringe afwijkingen zijn mogelijk.

#### Aansluitkit:

Afmetingen fittingen	
voor vulslang	: ø 51 mm
voor aanzuigslang	: ø 8 mm
voor retourslang	: ø 8 mm
voor ontluchting	: ø 16 mm

# 1 Introduction

This manual applies to the Vetus (rigid) plastic **diesel** fuel tanks. These tanks conform to ISO 21487 Standards.

For dimensions, see drawings on page 20. Tolerances of + or - 2% apply to all dimensions!

When installing a fuel tank, the European Recreational Craft Directive (RCD, 2013/53/EU) and any national legislation must be observed. Use the ISO 10088 standard as a guide.

## 2 Installation

### 2.1 General

When choosing a location for the tank and a place for the deck filler cap, take the following into account:

The filler hose must be kept as short as possible; it must run continuously to the tank and be as straight as possible.

Distribute the tanks, and thus the weight, evenly over the ship (F = Fuel, W = Water).

#### Positioning

Install the tank in such a way that it is easily accessible for inspection. The tank should always be installed above the maximum bilge water level.

Also ensure that there is sufficient free space at the top of the tank for the hose connection. This connection must be easily reached during installation. For ventilation, the tank should have a free space of about 1 cm (3/8") from bulkheads or other tanks.

Make sure the tank has a sufficiently secure foundation on which to install it and secure it properly. **The dimensions of the tank will increase a little when it is filled.** Take this into account when fixing the tank.

Fix the tank securely with the fitting straps from the installation kit; these will accommodate the expansion of the tank.

#### Fitting in sailing ships

When fitting remember that the filler hose must always be positioned on the same side of the ship as the tank.

This prevents too high a pressure from possibly occurring in the tank when sailing at an angle.

**WARNING**

Never fit the filler cap in an enclosed space, spilled fuel could then enter the ship!

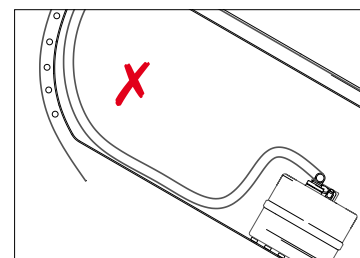
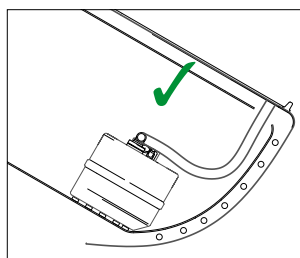
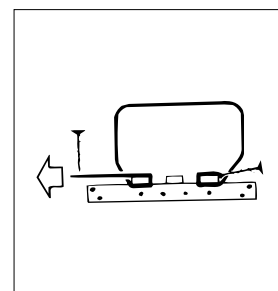
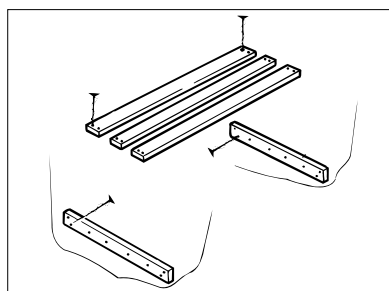
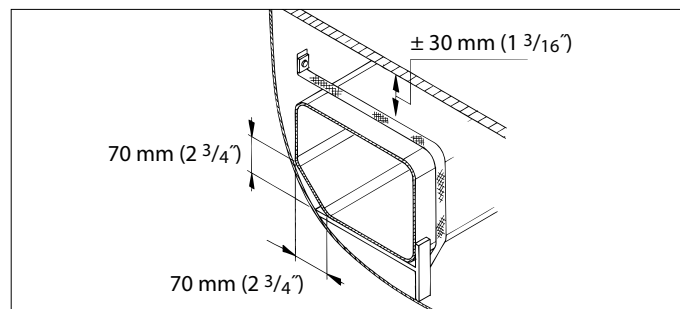
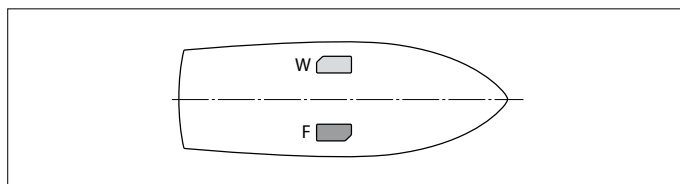

## 2.2 Assembling the Fittings

- Push the rubber grommets in the pre-drilled holes.
- One specific connection side of each fitting must always be fitted in the rubber grommet.
- Moisten the fittings and press in the rubber grommets.

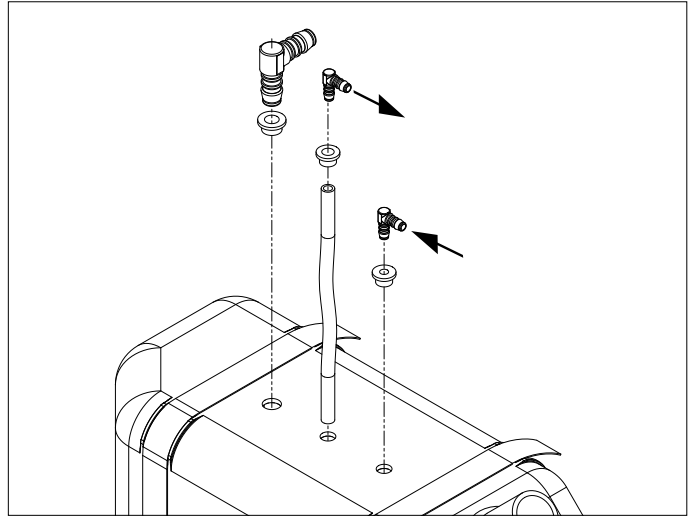

## 2.3 Connecting the Tank

### Fuel cap

Fit the fuel cap (5).

#### Tip!

When filling the tank, fuel can overflow from the filler cap and spill onto the deck. This can be prevented by installing a Vetus Fuel Overflow (E) between filler cap (A) and tank. Consult the relevant manual for installing the Vetus fuel overflow.

### Fuel supply hose

Fit a fuel hose (6) between the filler cap and the tank. Use a fire-resistant hose with an internal diameter of 51 mm. Install this hose in such a way that neither tank nor filler cap are mechanically stressed.

### Breather nipple

Fit the breather nipple (7) as high as possible above the level of the top of the tank.

#### WARNING

Choose a location for the breather nipple at a place where leaking fuel or vapour cannot get into the ship!

#### Tip!

Unpleasant smells may escape from the air breather nipple. This can be prevented by installing an active charcoal filter (Vetus Odour Filter (10)) in the vent hose (8). Consult the relevant manual for installing the Vetus odour filter.

### Vent hose

Fit the vent hose (8). Use a fire-resistant hose with 16 mm (5/8") internal diameter.

When viewed from the tank, the vent hose should be fitted in a continuously upwards slope.

### Fuel supply and return

Connect the fuel supply (1) and the fuel return pipes (2) to their respective fittings.

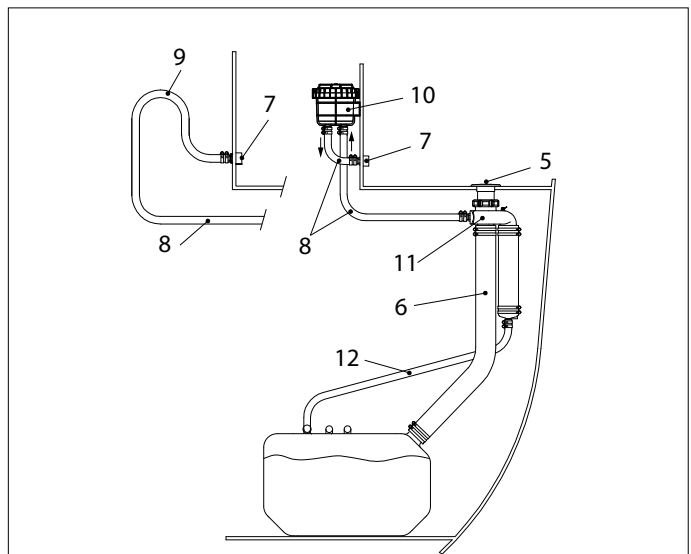

- |  |   |
|--|---|
| 1 Fuel supply                                  | 7 Breather nipple                                       |
| 2 Fuel return                                  | 8 Vent hose, $\varnothing$ 16 mm (5/8")                 |
| 3 Filling connection, $\varnothing$ 51 mm (2") | 9 Goose neck  |
| 4 Vent (hose pillar)                           | 10 Odour filter   |
| 5 Filler cap                                   | 11 Fuel overflow  |
| 6 Filler hose, $\varnothing$ 51 mm (2")        | 12 Breather / overflow pipe, $\varnothing$ 16 mm (5/8") |

Fit all hose connections using 2 stainless steel hose clamps!

All metal parts in the fuel system must be earthed in order to prevent sparks caused by static electricity. Connect an earth wire to the filler cap. Use yellow/green insulated wire with a core cross-section of at least 1 mm<sup>2</sup> (AWG 16).

## 2.4 Check

Check the system for any leaks. Test pressure 20 kPa (4.4 psi).

### 3 Preparing for winter

It is advisable to fill the fuel tank with fuel completely during the winter period in order to prevent condensation. Water droplets in fuel are the ideal transporters of dirt and rust through narrow pipes. A full fuel tank prevents the growth of bacteria in the tank.

### 4 Maintenance

- Regularly check the air relief nipple and clean the sieve in the nipple if necessary.
- Every year, check the hoses and hose connections for possible leakage and fit new hoses and/or hose clamps as necessary.
- Also check the tank for damage caused by chaffing. Replace a damaged tank immediately.

### 5 Technical Data

Type	: FTANK25
Capacity *	: 25 litres (5.5 UK Gal, 6.6 US Gal)
Weight *	: 2.5 kg (5.5 lb)
Max. pressure	: 30 kPa (0,3 bar, 4.4 psi)
Material	: mMPE (Metallocene Medium Density Polyethylene)
Colour	: White

\*) The values stated in the Table are nominal values for capacity and weight. Slight deviation is possible.

#### Connector Kit:

Dimensions of fittings:	
For filler hose	: 51 mm (2") dia.
For supply hose	: 8 mm (5/16") dia.
For return hose	: 8 mm (5/16") dia.
For air relief	: 16 mm (5/8") dia.

# 1 Einleitung

Die Einbauanleitung gilt für die Vetus-Dieseltreibstofftanks aus (festem) Kunststoff. Die Tanks erfüllen die Anforderungen nach ISO 21487.

Maße siehe Abbildungen auf Seite 20. Bei allen Maßen gelten Toleranzen von  $\approx 2\%$ .

Bei der Installation eines Kraftstofftank müssen die EU-Richtlinie über Sportboote und Wassermotorräder (RCD, 2013/53/EU) und eventuelle nationale Rechtsvorschriften beachtet werden. Als Leitfaden sollte die Norm ISO 10088 angewandt werden.

## 2 Installation

### 2.1 Allgemeines

Bei der Wahl der Einbauorte für den Tank und den Einfüllstutzen beachten Sie bitte folgendes:

Die Einfüllschlauchleitung soll so kurz wie möglich sein, sie soll möglichst geringe Krümmungen haben und sie muss vom Deck bis zum Tank ständig abwärts führen.

Die Tanks, und damit das Gewicht, müssen gleichmäßig im Bootskörper verteilt werden. (F = Treibstoff (Fuel) und W = Wasser).

### Aufstellung

Legen Sie den Tank so an, dass er für Inspektionszwecke gut zugänglich ist. Der Tank muß auf jeden Fall über dem möglichen Höchststand des Bilgewassers angebracht werden. An der Oberseite muß ausreichend Platz für die Schlauchanschlüsse sein, so dass sie für die Montage gut zugänglich sind. Zur Gewährleistung einer ausreichenden Ventilation muss rund um einen Tank ein Abstand von mindestens 1 cm bestehen.

Das Fundament, auf dem der Tank befestigt wird, muss ausreichend stabil sein. **Berücksichtigen Sie bei der Befestigung des Tanks, dass seine Maße geringfügig größer sind, wenn er gefüllt ist.**

Befestigen Sie den Tank mit den Befestigungsgurten aus dem Einbausatz; sie ermöglichen die Ausdehnung des Tanks.

### Montage in Segelschiffen

Bei der Montage berücksichtigen, dass der Füllschlauch immer an derselben Bordseite montiert werden muss wie der Tank. Das verhindert einen möglicherweise zu großen Unterdruck beim Fahren unter Neigung.

#### ⚠ WARNHINWEIS!

Bauen Sie den Einfüllstutzen auf keinen Fall in einem verschlossenen Raum ein; übergelaufener Treibstoff könnte dann ins Bootsinnere gelangen!

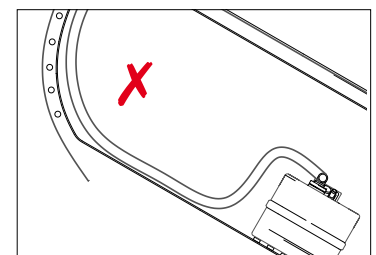
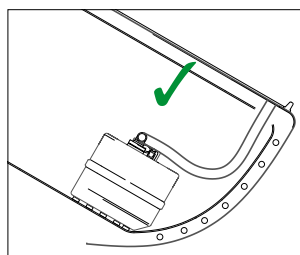
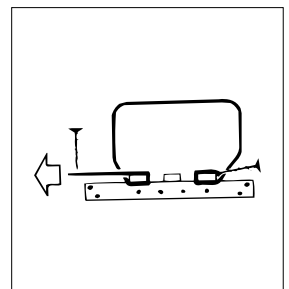
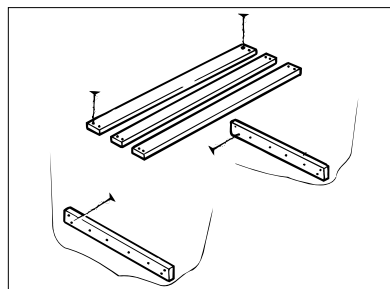
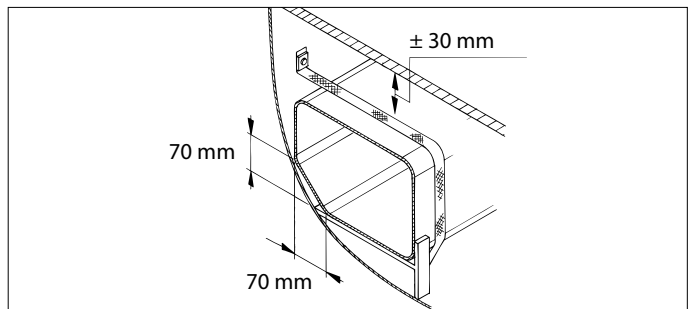
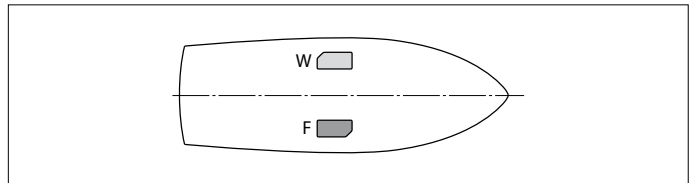



## 2.2 Montage der Fittings

- Bringen Sie die Gummitüllen in die bereits vorgebohrten Bohrungen an.
- In jeder Gummitülle muss immer eine bestimmte Anschlussseite einer Fitting angebracht werden.
- Drücken Sie die angefeuchteten Fittings in die Gummitüllen.

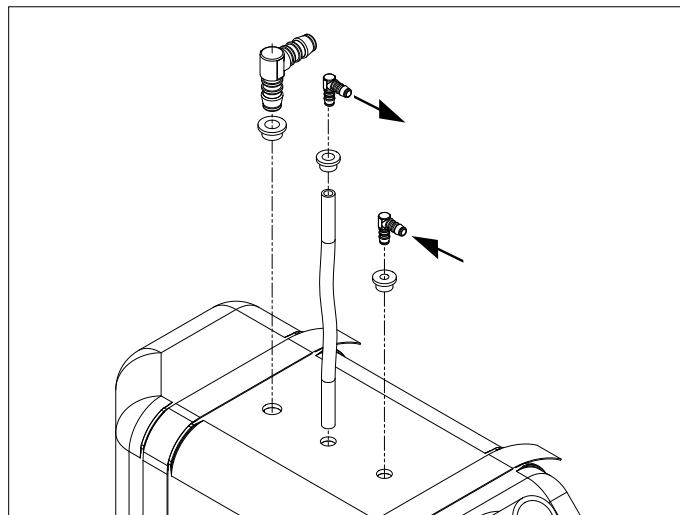

## 2.3 Anschließen des Tanks

### • Einfülldeckel

Montieren Sie den Einfülldeckel (5).



**TIPP!**

Beim Einfüllen kann Treibstoff überlaufen und auf das Deck gelangen. Dies lässt sich durch den Einbau eines Vetus-Treibstoffüberlaufs (11) zwischen Einfüllstutzen (5) und Tank verhüten. Für den Einbau des Vetus-Treibstoffüberlaufs schlagen Sie in der betreffenden Einbauanleitung nach.

### • Einfüllschlauch

Bringen Sie einen Einfüllschlauch (6) zwischen dem Einfüllstutzen und dem Tank an. Hierfür eignet sich ein treibstoffbeständiger Schlauch mit einem Innendurchmesser von 51 mm. Durch den Einbau des Einfüllschlauchs darf weder der Tank noch der Einfüllstutzen mechanisch belastet werden.

### • Entlüftungsnippel

Bringen Sie den Entlüftungsnippel (7) an, und zwar möglichst hoch, über der Höhe der Tankoberseite.



**WARNHINWEIS!**

Wählen Sie für den Entlüftungsnippel eine geeignete Stelle, so dass auslaufender Treibstoff nicht ins Bootsinnere gelangen kann!



**TIPP!**

Durch den Entlüftungsnippel können unangenehme Gerüche austreten. Dies lässt sich durch den Einbau eines Aktivkohlefilters vermeiden, (Vetus-Geruchsfilter (10) in der Entlüftungsleitung (8). Für den Einbau des Vetus-Geruchsfilters schlagen Sie in der betreffenden Einbauanleitung nach.

### • Entlüftungsleitung

Bringen Sie die Entlüftungsleitung (8) an. Verwenden Sie hierfür einen treibstoffbeständigen Schlauch mit einem Innendurchmesser von 16 mm. Die Entlüftungsleitung muss, vom Tank aus gesehen, stets nach oben weisend verlegt werden.

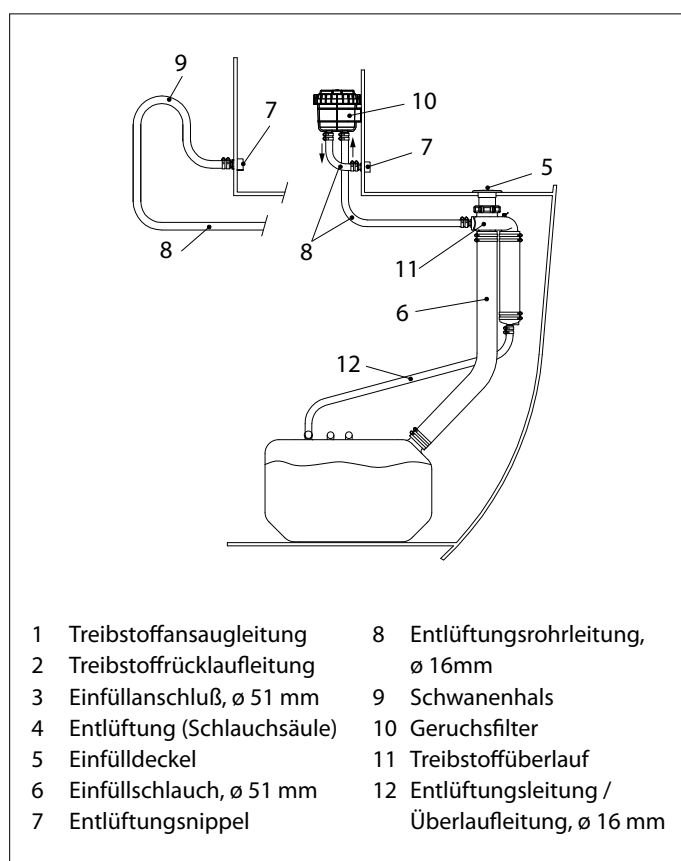

- |                              |  |
|------------------------------|--|
| 1 Treibstoffansaugleitung    | 8 Entlüftungsrohrleitung, ø 16mm                 |
| 2 Treibstoffrücklaufleitung  | 9 Schwannenahls                                  |
| 3 Einfüllanschluß, ø 51 mm   | 10 Geruchsfilter                                 |
| 4 Entlüftung (Schlauchsäule) | 11 Treibstoffüberlauf                            |
| 5 Einfülldeckel              | 12 Entlüftungsleitung / Überlaufleitung, ø 16 mm |
| 6 Einfüllschlauch, ø 51 mm   |  |
| 7 Entlüftungsnippel          |  |

### • Treibstoff-Zufuhr und Rücklauf

Schließen Sie die Treibstoff-Zufuhrleitung (1) und die Rücklaufleitung (2) an die entsprechenden Fittings an.

Befestigen Sie alle Schlauchanschlüsse mit zwei Schlauchklemmen aus rostbeständigem Stahl.

Alle Metallteile der Treibstoffanlage müssen geerdet werden, um Funkenbildung durch statische Ladungen zu vermeiden. Schließen Sie sowohl an den Deckeinfüllstutzen ein Erdkabel an, Aderdurchmesser mindestens 1 mm<sup>2</sup>, Farbkode grün-gelb.

## 2.4 Kontrolle

Prüfen Sie nach der Installation, ob das System dicht ist. Prüfdruck: 20 kPa (0,2 bar).

### 3 Winterfest machen

Es empfiehlt sich, den Treibstofftank während des Winters vollständig mit Treibstoff zu füllen, um Kondensation zu verhindern. Wassertropfen im Treibstoff sind ideale Schmutz- und Rostüberträger in den engen Leitungen. Ein voller Treibstofftank verhindert Bakterienbildung im Tank.

### 4 Wartung

- Kontrollieren Sie regelmäßig die Entlüftungsnippel und reinigen Sie, wenn nötig, das Sieb des Entlüftungsnippels.
- Kontrollieren Sie jährlich die Schläuche und Schlauchanschlüsse auf mögliche Leckstellen und erneuern Sie, wenn nötig, Schläuche und Schlauchanschlüsse.
- Kontrollieren Sie ebenfalls den Tank auf Beschädigungen durch Schamfilen. Ein beschädigter Tank muss unverzüglich erneuert werden.

### 5 Technische Daten

Typ	: FTANK25
Inhalt *	: 25 Liter
Gewicht *	: 2,5 kg
Höchstdruck	: 30 kPa (0,3 bar)
Material	: mMPE (Metallocene Medium Density Polyethylene)
Farbe	: Weiß

\*) Die angegebenen Werte sind Nennwerte für Inhalt und Gewicht. Geringfügige Abweichungen sind möglich.

#### Anschlussbausatz

Fittingmaße:	
für Einfüllschlauch	: ø 51 mm
für Ansaugschlauch	: ø 8 mm
für Rücklaufschlauch	: ø 8 mm
für Entlüftung	: ø 16 mm

## 1 Introduction

Cette notice concerne les réservoirs de carburant **diesel** Vetus en matière synthétique (fixes).

Ces réservoirs répondent aux exigences définies selon ISO 21487.

Lors de l'installation d'un réservoir de carburant, la Directive européenne relative aux bateaux de plaisance (RCD 2013/53/EU) et la

législation nationale éventuelle doivent être respectées. Utilisez la norme ISO10088 comme référence

Dimensions, voir figures page 20. Pour toutes les dimensions, les tolérances sont de + ou - 2% !

## 2 Installation

### 2.1 Généralités

Lors du choix de l'emplacement du réservoir et de l'entrée, veuillez tenir compte des recommandations suivantes :

Le tuyau de remplissage doit être le plus court possible, descendre sans interruption de l'entrée de pont au réservoir et être le plus droit possible.

Répartir les réservoirs, donc les poids, de façon équilibrée sur le bateau. (F = Carburant (Fuel) et W = eau).

#### Montage

Placer les réservoirs de façon à faciliter leur inspection. Le réservoir devra toujours se trouver au-dessus du niveau maximum de l'eau de cale.

Veiller également à ce qu'il y ait un espace suffisant au-dessus des réservoirs pour les raccordements de tuyaux. Ceux-ci doivent rester bien accessibles pendant le montage. Maintenir un espace libre de 1 cm environ autour du réservoir, entre les cloisons ou d'autres réservoirs, pour l'aération.

Veiller à disposer d'une base suffisamment stable pour pouvoir installer et fixer solidement le réservoir. **Les dimensions du réservoir augmentent légèrement lorsque celui-ci est plein.** En tenir compte lors de la fixation du réservoir.

Fixer le réservoir à l'aide des bandes de retenue du kit de raccordement. Ces bandes n'empêchent pas le réservoir de se dilater.

#### Montage sur voiliers

Lors du montage tenir compte du fait que le tuyau de remplissage doit être placé du même côté du bateau que le réservoir.

Ceci permet d'éviter une trop grande surpression en cas de gîte du bateau.



#### AVERTISSEMENT

**Ne jamais placer l'entrée dans une enceinte fermée, des éclaboussures de carburant peuvent tomber dans le bateau!**

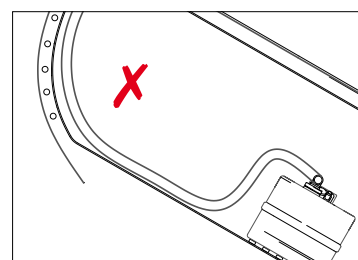
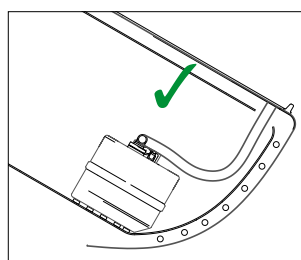
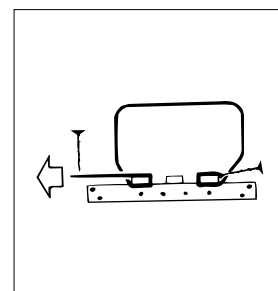
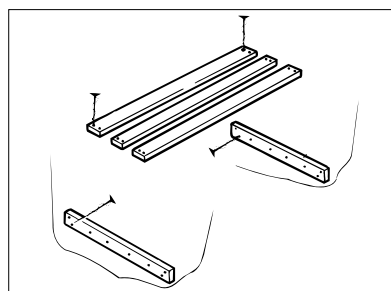
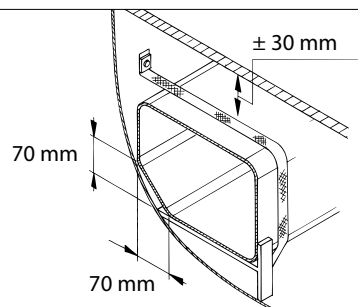
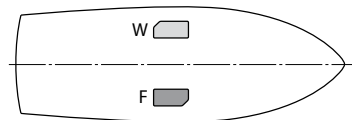

## 2.2 Montage des raccords

- Placer les rondelles en caoutchouc dans les trous déjà percés.
- Placer le côté adéquat de chaque raccord dans la rondelle en caoutchouc.
- Humidifier les raccords et les presser dans les rondelles.

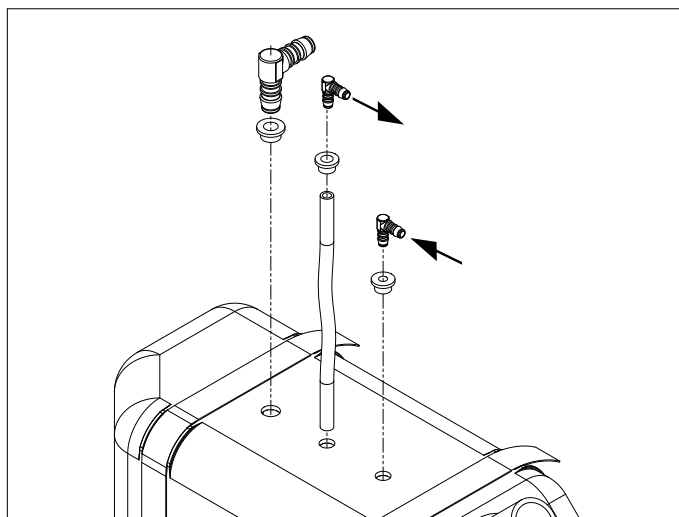

## 2.3 Raccordement du réservoir

### • Entrée

Monter l'entrée (5).

#### **CONSEIL !**

Lors du remplissage, il peut arriver que du carburant soit refoulé via l'entrée et tombe sur le pont. Ce problème peut être évité en installant un splash stop Vetus (11) entre l'entrée (5) et le réservoir. Pour l'installation du splash stop Vetus, veuillez consulter la notice s'y rapportant.

### • Tuyau de remplissage

Monter un tuyau de remplissage (6) entre l'entrée et le réservoir. Utiliser un tuyau résistant aux carburants ayant un diamètre interne de 38 mm, resp. 51 mm. Installer ce tuyau de façon à ne pas solliciter mécaniquement ni le réservoir ni l'entrée.

### • Douille de prise d'air

Monter la douille de prise d'air (7), le plus haut possible, au-dessus du niveau de la partie supérieure du réservoir.

#### **AVERTISSEMENT**

Placer la prise d'air de façon à empêcher tout écoulement de carburant ou de vapeur de carburant dans le bateau !

#### **CONSEIL !**

Des odeurs déplaisantes peuvent s'échapper de la douille de prise d'air. L'installation d'un filtre au charbon actif (Filtre anti-odeur Vetus (10)) dans l'évent (8) permet de remédier à ce problème. Consulter à cet effet le manuel d'installation du filtre anti-odeur Vetus.

### • Événement

Monter l'évent (8), en utilisant un tuyau résistant aux carburants ayant un diamètre interne de 16 mm.

L'évent, vu depuis le réservoir, doit être monté avec une hauteur allant croissant.

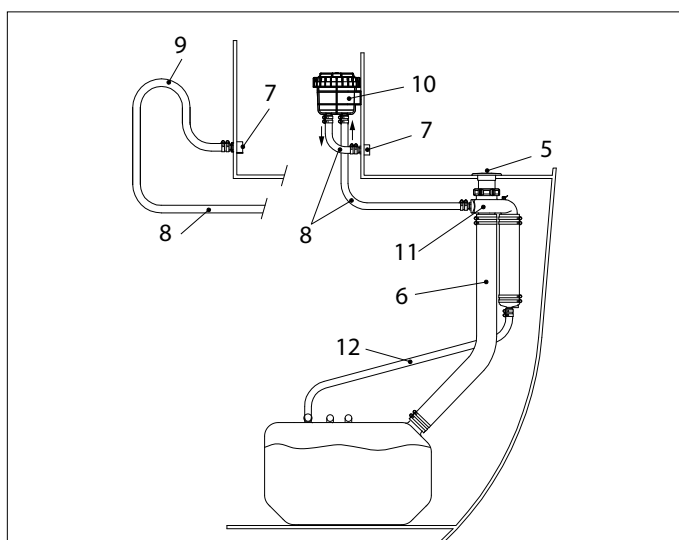

- |   |                                      |    |                                      |
|---|--------------------------------------|----|--------------------------------------|
| 1 | Aspiration de carburant              | 7  | Douille de prise d'air               |
| 2 | Retour de carburant                  | 8  | Event, ø 16 mm                       |
| 3 | Raccordement de remplissage, ø 51 mm | 9  | Col-de-cygne                         |
| 4 | Prise d'air (Embout pour flexible)   | 10 | Filtre anti-odeur                    |
| 5 | Entrée                               | 11 | Splash stop                          |
| 6 | Tuyau de remplissage, ø 51 mm        | 12 | Event / tuyau de trop-plein, ø 16 mm |

### • Alimentation et retour de carburant

Raccorder l'alimentation de carburant (1) et le tuyau de retour de carburant (2) à leurs raccords respectifs.

Monter tous les raccords de tuyaux avec 2 colliers de tuyaux en acier inox !

Toutes les parties métalliques du système de carburant doivent être mises à la terre afin d'éviter la formation d'étincelles dues à l'électricité statique. Raccorder un fil de mise à la terre à l'entrée de pont. Utiliser des sections de fil de 1 mm<sup>2</sup> au minimum, couleur de l'isolement vert/jaune.

## 2.4 Contrôle

Une fois l'installation terminée, vérifiez que le système ne fuit pas. Pression 20 kPa (0,2 bar).

### 3 Remisage pour l'hiver

Pendant la période d'hiver, il est conseillé de remplir entièrement le réservoir à carburant pour éviter la formation de condensation. Les gouttes d'eau présentes dans le carburant transportent facilement la saleté et la rouille dans les tuyaux de petits diamètres. Un réservoir à carburant plein empêche les bactéries de se développer dans le réservoir.

### 4 Entretien

- Contrôler régulièrement la douille de prise d'air et nettoyer le tamis de la douille si nécessaire.
- Contrôler une fois par an l'étanchéité des tuyaux et des raccords de tuyaux, et monter de nouveaux tuyaux et/ou colliers de tuyaux si nécessaire.
- Contrôler également que le réservoir n'est pas endommagé par suite d'usure. Remplacer immédiatement un réservoir endommagé.

### 5 Fiche technique

Type	: FTANK25
Capacité *	: 25 litres
Poids *	: 2.5 kg
Pression max.	: 30 kPa (0,3 bar)
Matière	: mMPE (Metallocene Medium Density Polyethylene)
Couleur	: Blanc

\*) Les valeurs nominales ont été indiquées pour la capacité et le poids. De légers écarts sont possibles.

#### Kit de raccordement:

Dimensions raccords :	
pour tuyau de remplissage	: 51 mm
pour tuyau d'aspiration	: 8 mm
pour tuyau de retour	: 8 mm
pour prise d'air	: 16 mm

# 1 Introducción

Este manual hace referencia a los depósitos de combustible **diésel** de plástico (rígido) Vetus.

Estos depósitos cumplen con los requisitos de la ISO 21487.

Para la instalación de un tanque de combustible ha de tenerse en cuenta la Norma Europea para Embarcaciones de Recreo (RCD,

2013/53/EU) y las normas nacionales aplicables en su caso. Aplique la norma ISO 10088 como hilo conductor.

Vea en los gráficos de la página 20 las dimensiones. ¡Se aplican unos márgenes de + o - 2% a todas las dimensiones!

## 2 Instalación

### 2.1 Generalidades

Al elegir el lugar donde se coloca el depósito y un lugar para el tapón de carga en la cubierta, tómesese lo siguiente en cuenta:

La manguera debe ser lo más corto posible, debe ir continuamente del tapón de carga al depósito, en una línea lo más recto posible.

Distribuya los depósitos, el peso pues, uniformemente sobre el barco. (F - Combustible (Fuel) y W = Agua (Water)).

#### Colocación

Instale el depósito de tal manera que es accesible para inspección. El depósito debe instalarse siempre sobre el máximo nivel del sedimento de aceite y agua.

Procure también que haya un espacio suficientemente libre encima del depósito para los acoplamientos de manguera; deben ser bien accesibles durante montaje. Para la debida ventilación, el depósito debe estar, a todos lados, a una distancia de aprox. 1 cm de mamparos u otros depósitos.

Procure que exista una fundación suficientemente sólida para la instalación y buena fijación del depósito.

**Las dimensiones de un depósito se agrandan algo en estado lleno.** Tómesese en cuenta al fijar el depósito.

Fije el depósito con los cintas de fijación del estuche de conexión; éstas permiten la expansión del depósito.

#### Colocación en embarcaciones a vela

Al colocarlo recuerde que el tubo flexible de llenado siempre debe estar colocado en el mismo lado de la embarcación que el depósito. Esto evita que haya presiones demasiado elevadas en el depósito al navegar con ángulo.

#### ⚠ ADVERTENCIA

¡No coloque jamás el tapón de carga en un espacio cerrado! ¡El combustible vertido puede penetrarse en el barco!

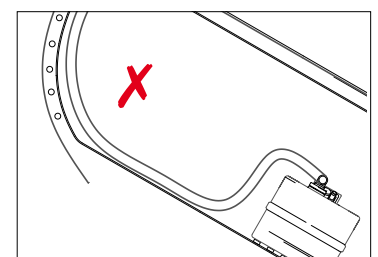
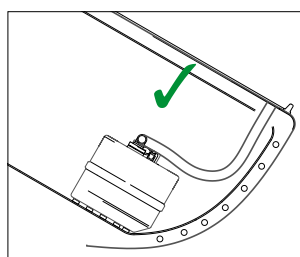
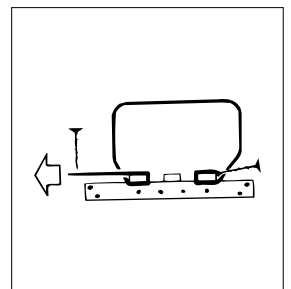
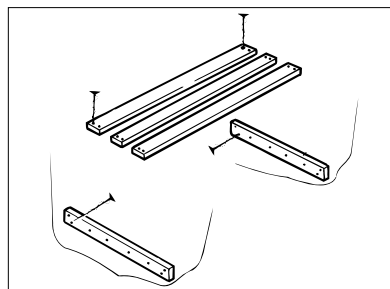
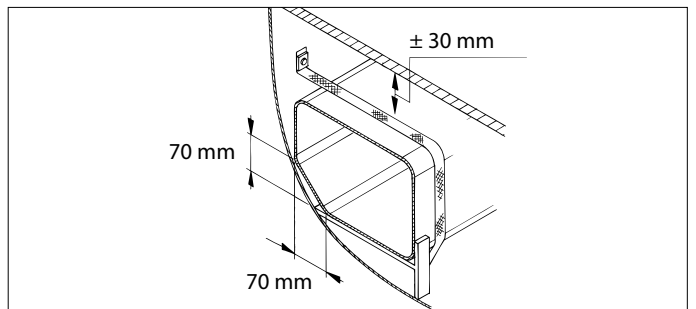
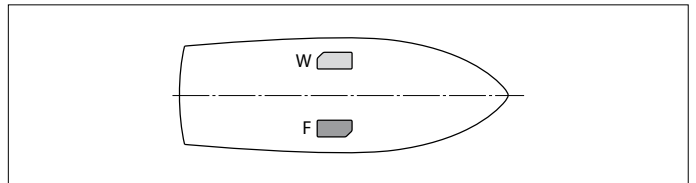

## 2.2 Montaje de los soportes

- Coloque los fondos de goma en los agujeros pretaladrados.
- Un determinado lado de conexión de cada soporte debe ser introducido siempre en el fondo de goma.
- Humedezca los soportes y prénselos en los fondos de goma.

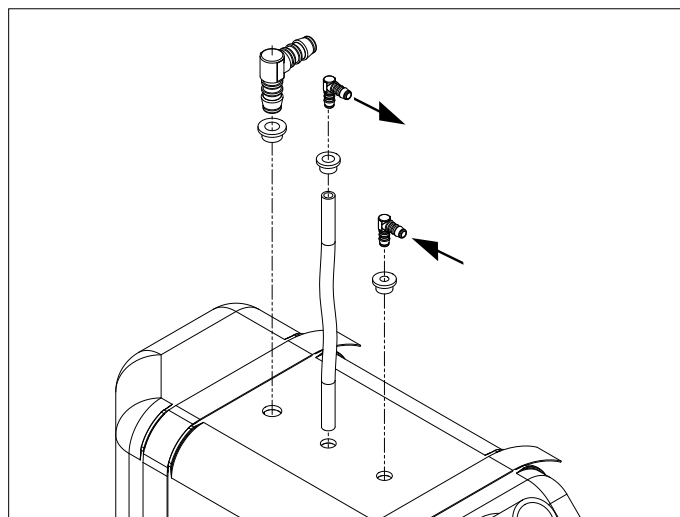

## 2.3 Conexión del depósito

### • Tapón de carga

Monte el tapón de carga (5).

#### ¡CONSEJO!

Durante la carga puede verterse combustible por el tapón de carga e ir a parar en la cubierta. Puede evitarlo instalando un rebosadero de combustible Vetus (11) entre el tapón de carga (13) y el depósito. Consúltese el manual correspondiente para la instalación del rebosadero de combustible Vetus.

### • Tubo de carga

Monte un tubo de carga (6) entre el tapón de carga y el depósito, usando un tubo resistente al combustible, con un diámetro interior de 51 mm. Instale este tubo de tal modo que el depósito tanto como el tapón de carga no se carguen mecánicamente.

### • Conexión de respiración

Coloque el purgador (7) lo más alto posible, sobre el nivel de la parte superior del depósito.

#### ⚠ ADVERTENCIA

¡Elija un lugar de instalación de la ventilación tal que el combustible vertido o el vapor de combustible no vaya a parar dentro del barco!

#### ¡CONSEJO!

Por la boquilla de ventilación pueden escaparse olores desagradables. Puede evitarlo instalando un filtro de carbón activo Filtro de Olores Vetus (10) en el conducto de ventilación (8). Consúltese el manual correspondiente para la instalación del filtro de olores Vetus.

### • Conducto de ventilación

Monte el conducto de ventilación (8), usando un tubo resistente al combustible, con un diámetro interior de 16 mm.

El conducto de ventilación debe montarse en línea ascendente continuada, visto desde el depósito.

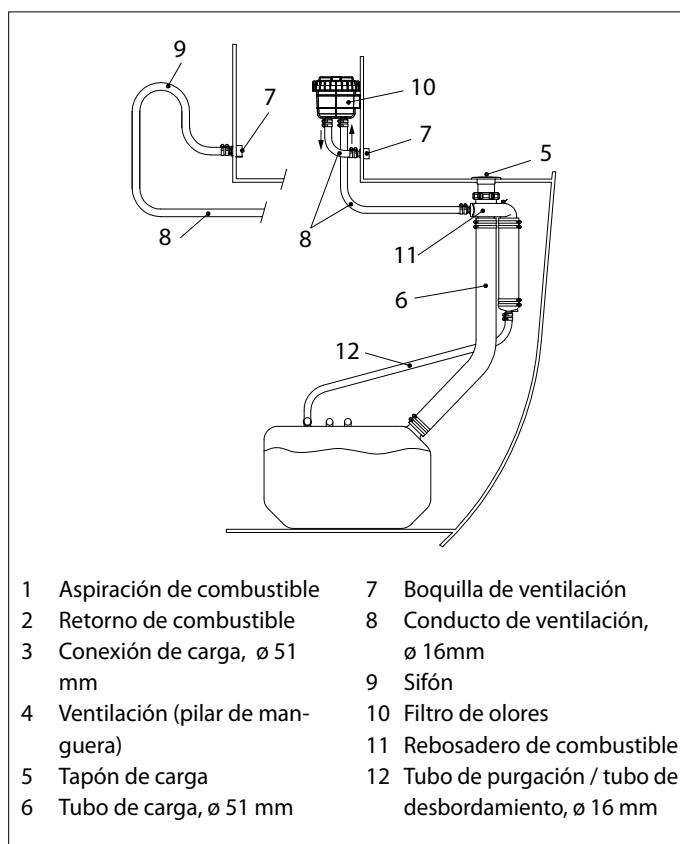

### • Tubo de llegada de combustible y tubo de retorno

Conecte el tubo de llegada de combustible (1) y el tubo de retorno de combustible (2) a las juntas respectivas.

¡Monte todas las conexiones de tubo con 2 abrazaderas de acero inoxidable.

Todas las partes metálicas del sistema de combustible deben ser conectadas a tierra para evitar chispas por electricidad estática. Conecte un alambre de tierra al tapón de carga de cubierta. Use un alambre con un diámetro de 1 mm<sup>2</sup> como mínimo, color de aislamiento verde/amarillo.

## 2.4 Comprobación

Comprobar que el sistema no tenga fugas. Presión de extracción 20 kPa (0,2 bar).

### 3 Preparación para el invierno

Es aconsejable llenar el depósito de combustible completamente durante los meses de invierno para evitar la condensación. Las gotitas de agua en el combustible son un transporte ideal de suciedad y polvo para los conductos estrechos. Un depósito de combustible lleno evita el crecimiento de bacterias en el depósito.

### 4 Mantenimiento

- Controle a intervalos regulares la boquilla de ventilación y limpie eventualmente el tamiz de la boquilla de ventilación.
- Verifique una vez al año los tubos y conexiones de tubo si no hay agujeros y monte eventualmente tubos y/o abrazaderas de tubo nuevas.
- Verifique también si el depósito no está averiado a causa de desgaste por fricción. Reemplace un depósito averiado en seguida.

### 5 Datos técnicos

Typo	: FTANK25
Contenido *	: 25 litros
Peso *	: 2,5 kg
Presión máxima	: 30 kPa (0,3 bar)
Material	: mMPE (Metallocene Medium Density Polyethylene)
Color	: Blanco

\*) Se indican los valores nominales de contenido y peso. Pequeñas diferencias son posibles.

#### Estuche de conexión

Dimensiones de las juntas:	
para tubo de carga	: ø 51 mm
para tubo de aspiración	: ø 8 mm
para tubo de retorno	: ø 8 mm
para ventilación	: ø 16 mm



## 1 Introduzione

Questo manuale si riferisce ai serbatoi Vetus in materiale plastico (rigido) per carburante **diesel**.

Questi serbatoi sono conformi alla normativa ISO 21487.

L'installazione del serbatoio del carburante deve essere conforme alle Normative Europee per le Imbarcazioni da Diporto (RCD, 2013/53/

EU) ed alle leggi nazionali. Applicate la norma ISO 10088 come riferimento.

Per le dimensioni si rimanda ai disegni a pagina 20. Per tutte le dimensioni sono valide tolleranze di + o - 2%!

## 2 Installazione

### 2.1 Generalità

Al momento di scegliere il punto in cui montare il serbatoio e il tappo di riempimento sul ponte, tenere presente quanto segue: il tubo flessibile di riempimento deve essere il più corto possibile, deve scendere sempre dal tappo di riempimento al serbatoio ed essere il più dritto possibile.

Suddividere i serbatoi, quindi il peso, in modo equilibrato su tutta la nave. (F = carburante (Fuel) e W = acqua (water))

### Montaggio

Montare il serbatoio in modo che sia facilmente accessibile per i controlli. Il serbatoio deve essere montato sempre al di sopra del livello massimo dell'acqua di sentina. Fare sempre in modo che ci sia spazio sufficiente sopra il serbatoio per gli allacciamenti dei tubi flessibili, questi devono essere sempre accessibili durante il montaggio. Per la ventilazione è necessario che il serbatoio disti almeno 1 cm da qualsiasi paratia o altro serbatoio.

Montare il serbatoio su una base solida.

**Le dimensioni del serbatoio aumentano leggermente quando è pieno.** Tenere presente questo fatto quando lo fissate.

Fissare il serbatoio con le fasce di fissaggio contenute nella confezione; esse permettono che il serbatoio si dilati.

### Montaggio su imbarcazioni a vela

Nel montaggio tenete conto del fatto che il tubo di riempimento deve essere sempre installato lungo la stessa fiancata del serbatoio. Questo previene pressioni eccessive quando la barca è inclinata.

### ⚠ AVVERTIMENTO

Mai mettere il tappo in un luogo chiuso. Il carburante versato può andare a finire nella barca!

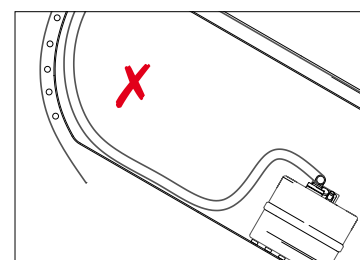
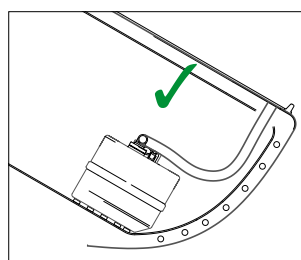
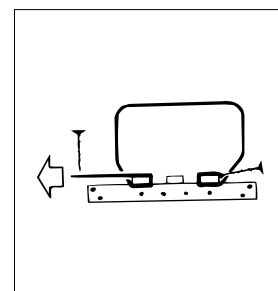
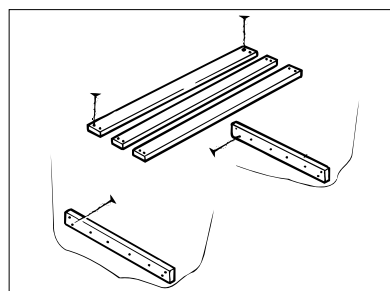
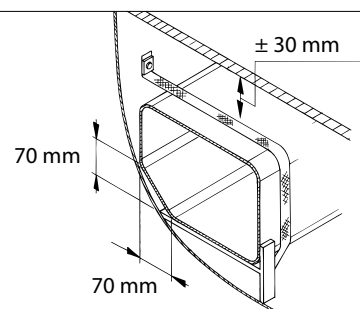
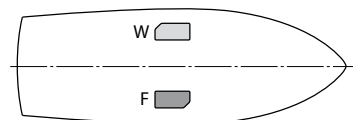

## 2.2 Montaje de los soportes

- Coloque los fondos de goma en los agujeros pretaladrados.
- Un determinado lado de conexión de cada soporte debe ser introducido siempre en el fondo de goma.
- Humedezca los soportes y prénselos en los fondos de goma.

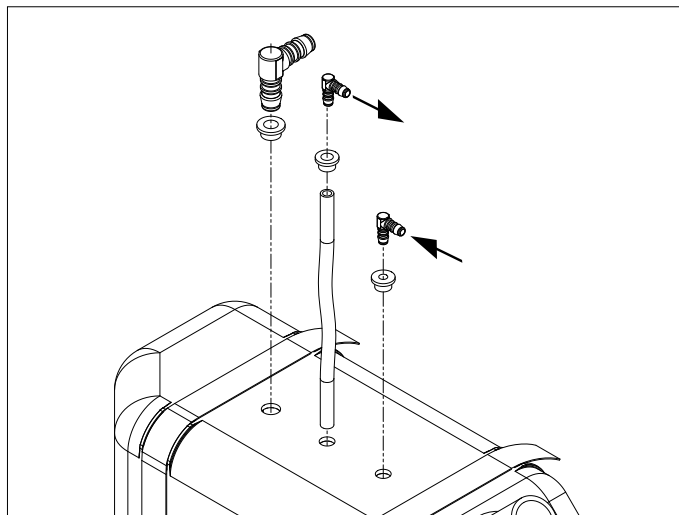

## 2.3 Collegamento del serbatoio

### • Tappo di riempimento

Montare il tappo di riempimento (5).



#### SUGGERIMENTO!

Durante il rifornimento il carburante può fuoriuscire dal tappo e andare a finire sul ponte. Per evitare questo inconveniente basta installare un troppo pieno Vetus (11) fra il tappo (13) e il serbatoio. Per l'installazione del troppo pieno consultare il relativo manuale.

### • Tubo flessibile di riempimento

Montare un tubo flessibile di riempimento (6) fra il tappo e il serbatoio, utilizzando un tubo resistente ai carburanti con un diametro interno di 51 mm rispettivamente. Installare il tubo in modo da non provocare un carico meccanico né sul serbatoio né sul tappo.

### • Raccordo di sfiato

Montare la valvola di sfiato (7) il più in alto possibile, al di sopra della parte superiore del serbatoio.



#### AVVERTIMENTO

Per la valvola di sfiato scegliere un punto in cui il carburante fuoriuscito o i vapori del carburante non vadano a finire nell'imbarcazione!



#### SUGGERIMENTO!

Dalla valvola di sfiato possono uscire odori sgradevoli. Per evitare questo inconveniente basta installare un filtro al carbone attivo (Filtro antiiodori Vetus (10)) nel condotto di aerazione (8). Consultare il rispettivo manuale per l'installazione del filtro antiiodori Vetus.

### • Conduzione di aerazione

Montare la conduzione di sfiato (8), utilizzare un tubo resistente ai carburanti con un diametro interno di 16 mm.

La conduzione di sfiato deve sempre essere montata verso l'alto rispetto al serbatoio.

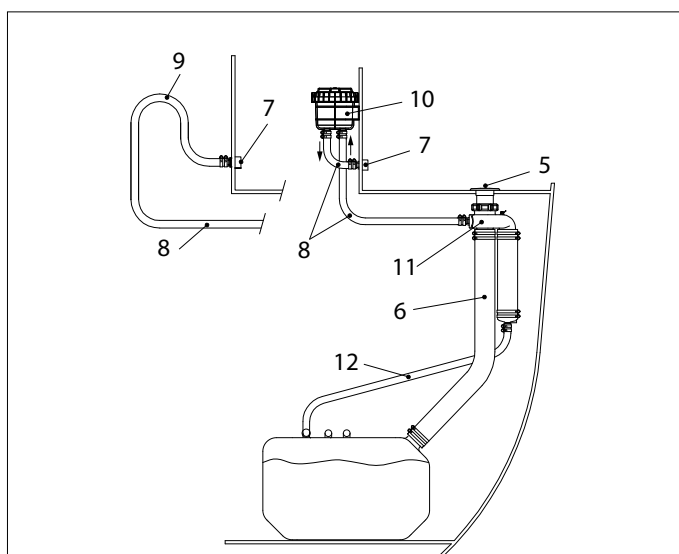

- |   |   |
|---|---|
| 1 Aspirazione del carburante              | 7 Valvola di sfiato                                   |
| 2 Deflusso del carburante                 | 8 Conduzione di aerazione, ø 16mm                     |
| 3 Raccordo di riempimento, ø 51 mm        | 9 Collo d'oca   |
| 4 Aerazione (testa di giunto)             | 10 Filtro antiiodori                                  |
| 5 Tappo di riempimento                    | 11 Troppo pieno                                       |
| 6 Tubo flessibile di riempimento, ø 51 mm | 12 Condotto di aerazione / tubo di serbatoio, ø 16 mm |

### • Tubo di afflusso e il tubo di deflusso del carburante

Allacciare il tubo di afflusso (1) e il tubo di deflusso del carburante (2) sui rispettivi raccordi.

Montare tutti i raccordi dei tubi con 2 morsetti per tubo in acciaio inossidabile!

Tutte le componenti in metallo del sistema del carburante devono essere isolate a terra per evitare scintille dovute all'elettricità statica. Collegare alla linguetta di contatto (5) sul coperchio del serbatoio un cavo di isolamento a terra e uno sul tappo di riempimento. Diametro minimo 1 mm<sup>2</sup>, colore dell'isolamento verde/giallo.

## 2.4 Controlli

Dopo l'installazione controllare la tenuta del sistema. Pressione 20 kPa (0,2 bar).

### 3 Preparazione per il rimessaggio

Si consiglia di riempire il serbatoio completamente con carburante durante l'inverno per evitare la formazione di condensa. Gocce d'acqua nel carburante sono trasportatori ideali di ruggine e sporco attraverso i tubi sottili. Con il serbatoio pieno si previene la proliferazione batterica al suo interno.

### 4 Manutenzione

- Controllare regolarmente la valvola di sfiato e pulirne il filtro se necessario.
- Controllare una volta l'anno i tubi e i raccordi dei tubi per individuare la presenza di perdite e sostituirli se necessario.
- Controllare inoltre che il serbatoio non sia danneggiato. Se danneggiato, sostituire immediatamente il serbatoio.

### 5 Dati tecnici

<b>Tipo</b>	: FTANK25
Contenuto *	: 25 litri
Peso *	: 2,5 kg
Pressione max.	: 30 kPa (0,3 bar)
Materiale	: mMPE (Metallocene Medium Density Polyethylene)
Colore	: Bianco

\*) Sono indicati i valori nominali per contenuto e peso. Sono possibili leggere deviazioni.

#### Kit di raccordo

Dimensione raccordi:	
per tubo di riempimento	: ø 51 mm
per tubo di aspirazione	: ø 8 mm
per tubo di deflusso	: ø 8 mm
per tubo di aerazione	: ø 16 mm

6 Hoofdafmetingen  
Principal dimensions  
Hauptabmessungen

Dimensions principales  
Dimensiones principales  
Dimensioni principali

